

## Ontluchten van systemen met hydraulisch druklager

### Probleemstelling

Het systeem met hydraulisch druklager kan niet volledig ontlucht worden met het ontluchtingstoestel voor de remmen.

### Oplossing

Het systeem manueel ontluchten.



Afhankelijk van de gekozen hydraulische vloeistof dient rekening gehouden te worden met de instructies van de constructeur.

In geval van gebruik van foutieve hydraulische vloeistof kunnen de dichtingen van het systeem aangetast worden.

Bij gecombineerde systemen, hydraulisch druklager en remsysteem, kan verkeerd vloeistofgebruik leiden tot het slecht werken van het remsysteem.

### RISICO OP ONGEVALLEN

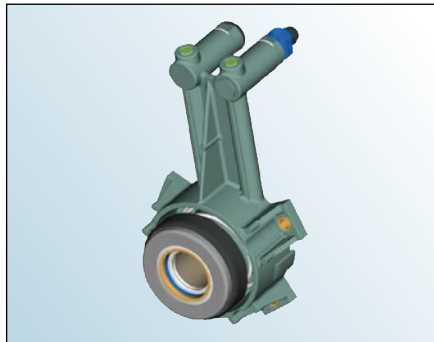

**Figuur 1: Hydraulisch druklager met aparte leiding voor het ontluchten.**

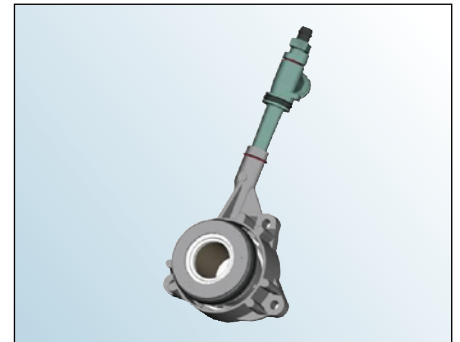

**Figuur 2: Hydraulisch druklager met ont-luchter in de hydraulische leiding.**

### Manueel ontluchten

#### Opgelet!

Tijdens het manueel ontluchten mag geen enkel ontluchtingsapparaat voor de remmen aangesloten zijn. Wanneer we het koppelingspedaal zouden bedienen indien er toch een dergelijk apparaat zou aangesloten zijn loopt men het risico dat het hydraulisch druklager overdrukt wordt, waardoor de werking niet meer gegarandeerd wordt en het lager vervangen dient te worden.

De meeste problemen komen hoofdzakelijk voor bij systemen met ontluchter in de hydraulische leiding. LuK raadt aan deze systemen enkel manueel te ontluchten.



Hydraulische vloeistoffen worden niet in het milieu geloosd.

Het verwijderen dient te gebeuren via de leverancier of via een speciale ophaaldienst.

Houd rekening met de regelgeving die van kracht is bij het verwijderen van gebruikte vloeistoffen.

### Het manueel ontluchten gebeurt op de volgende manier:

1. Bedienen van het koppelingspedaal.
2. Openen van het ontluchtingsventiel.
3. Het koppelingspedaal in bediende toestand houden. **NIET LOSLATEN.**
4. Sluiten van het ontluchtingsventiel.
5. Langzaam het koppelingspedaal loslaten.

Deze cyclus dient 20 tot 25 maal herhaald te worden om een volledige ontluchting te garanderen.

Vul het reservoir bij, tussen iedere cyclus. Het vloeistofpeil mag nooit onder het minimum komen tijdens het ontluchten.

U vindt de overeenkomstige wisselstukken in onze online catalogus op [www.schaeffler-Aftermarket.com](http://www.schaeffler-Aftermarket.com) of via RepXpert [www.RepXpert.com](http://www.RepXpert.com)

Versie 10.2007

**LuK 0001**

Onder voorbehoud van technische modificaties  
© 2007 LuK-Aftermarket Service oHG

### Voor meer informatie

Telefoon: +49(0)1801-753-333

Fax: +49(0)6103-753-297

[www.schaeffler-Aftermarket.com](http://www.schaeffler-Aftermarket.com)

