



Remblokdesign van de Volgende Generatie

Integrally Molded Insulator Gepatenteerde technologie van Ferodo

Geluidsprestatie

- Tests tonen aan dat ThermoQuiet® geluidsvrij is, zelfs bij kritieke remklauwtoepassingen

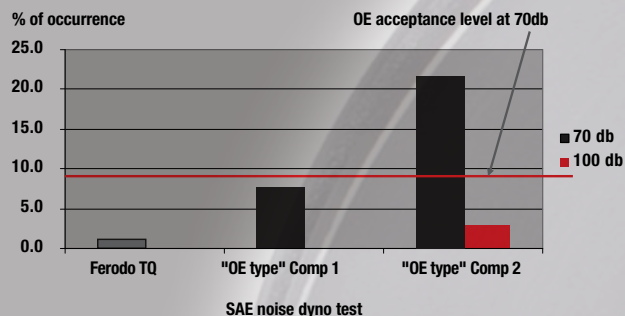

Duurzaamheid

- ThermoQuiet® biedt een langere levensduur dankzij een betere warmtespreiding over de IMI™

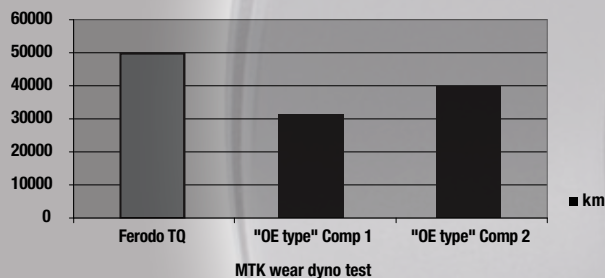

Remvermogen

- ThermoQuiet® evenaart de standaard OE-remprestaties

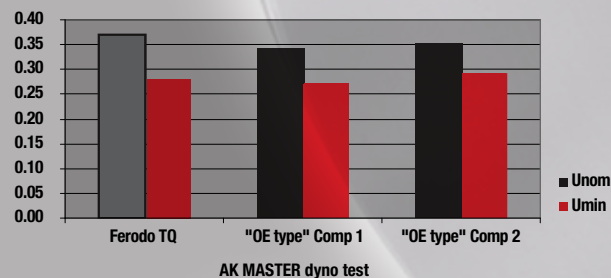

Ferodo ThermoQuiet® vervangt het conventionele remblok met trilplaatjes. De IMI™ is ontworpen om de warmte over het hele remblokoppervlak beter te verspreiden voor een nagenoeg geluidloze werking en een langere levensduur van de remblok.

- 1 Het geavanceerde dempingmateriaal is geëxtrudeerd via gaten in de rugplaat van het remblok en vormt zo een superieure isolatie voor het reduceren van geluid en trillingen.
- 2 Een extra onderlaag over het hele bereik verzekert een minimale warmteoverdracht naar het remsysteem voor een betere en langer aanhoudende remwerking.
- 3 Het frictieoppervlak wordt verder nagehard voor een nog stillere remprestatie. ThermoQuiet® is ontworpen om beter te presteren dan de remprestatienormen opgelegd door de wagenfabrikanten.

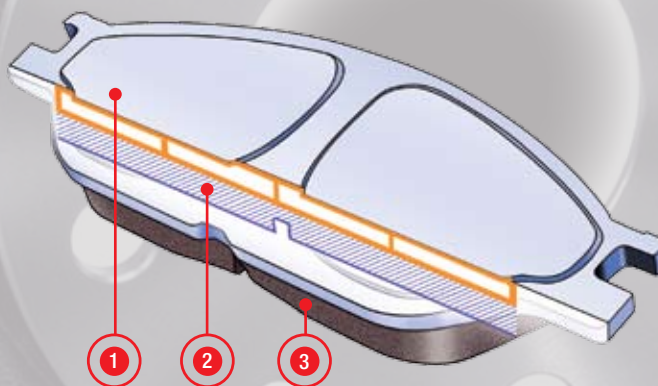

Federal-Mogul Corporation
Central Distribution Centre
Prins Boudewijnlaan 7
B-2550 Kontich
Belgium
Tel: +32 (0) 3 450 8310
Fax: +32 (0) 3 450 8338
www.federal-mogul.com
www.fm-ecat.com
PRMFE713-DU



When it's silent braking power that matters.

New: **THERMO QUIET**
Longer lasting
silent IMI technology
by Ferodo.

Whoever the driver, there's a pad that fits



Nu met
2
Garantie



THERMO QUIET®

Ontworpen om aan de vraag van de markt te voldoen

Een combinatie van de beste technologie en expertise van onze wereldwijde OE-, vervangmarkt- en racespecialisten – het nieuwe Ferodo ThermoQuiet® gamma (assortiment) biedt u:

- **Uitstekende GELUIDSWERENDE kenmerken**
- **Maximale DUURZAAMHEID**
- **Geweldige REMPRESTATIES**

Dit nieuwe productgamma dekt meer dan 90% van het Europese wagenpark, en komt volledig verpakt met accessoires overeenkomstig aan die van de O.E.S. -normen. ThermoQuiet® biedt optimale geluidsreductie onder de meest veeleisende omstandigheden. Stille werking betekent minder retourzendingen, met als gevolg een hogere klantentevredenheid.



Een uniek, extreem duurzaam en geruisloos nieuw remblok met een hogere frictieweerstand.

Een stille remrevolutie van Ferodo, wereldleiders in remoplossingen.

Nu met

2²

Garantie

2 maanden (60 dagen) "prestatie verzekerd" garantie (stille werking /remprestatie)

2 jaar (of 40.000 km) 'duurzaamheidsgarantie' (minder slijtage)

Garantiebepalingen inzake Stille en Duurzame Werking

Federal-Mogul Corporation biedt aan haar klanten een speciale "2/2" garantie op de nieuwe Ferodo ThermoQuiet® remblokken. Indien de klant ontevreden is over de werking van het product, heeft deze het recht om de remblokken binnen 2 maanden na aankoop te retourneren. De klant zal gratis een set Ferodo remblokken voor een gelijkwaardige toepassing krijgen.

Na de eerste 2 maanden biedt het product een garantie tegen slijtage voor maar liefst 2 jaar vanaf de aankoopdatum of voor de volgende 25.000 mijl/40.000 km (welk van beide eerst komt). Indien het product binnen deze parameters aan slijtage onderhevig zou zijn, zal aan de klant – gratis - een nieuwe set Ferodo remblokken voor een gelijkwaardige toepassing worden aangeboden.

GARANTIEBEPALINGEN EN -voorwaarden

Om onder deze garantie een claim in te dienen, moet de klant het product retourneren met een bewijs van aankoop, inclusief datum van de montage van de gemonteerde onderdelen. Bij voorlegging hiervan zal de klant een gratis set Ferodo remblokken voor een gelijkwaardige toepassing aangeboden krijgen. Bij de 2-maandgarantie zullen dit de Ferodo Premier remblokken zijn. De timing van de vervanging is afhankelijk van de beschikbaarheid van het product. De garantie is niet van toepassing op verkeerd gebruikte of verkeerd geïnstalleerde onderdelen en sluit expliciet producten uit die zijn gemonteerd in voertuigen voor commercieel gebruik en in racewagens. De uiteindelijke beslissing over de correcte installatie ligt bij Federal-Mogul Corporation. De garantie geldt enkel voor voertuigen die gebruikt worden voor particuliere, niet commerciële doeleinden. De garantie geldt enkel voor remblokken die tegelijk geïnstalleerd zijn met nieuwe remschijven en nieuwe accessoires zoals onder voorspelbare omstandigheden zou mogen worden verwacht. De verplichting van Federal-Mogul Corporation onder deze garantie is beperkt tot de vervanging van het in gebreke zijnde product overeenkomstig deze garantie. De kosten voor het demonteren en installeren van de producten is niet inbegrepen en eventuele toevallige schade of gevolgschade zijn uitgesloten van deze garantie. Federal-Mogul Corporation behoudt zich het recht voor deze garantie op elk moment in te trekken. Alle modaliteiten van deze garantie zijn onderworpen aan de plaatselijke wetgeving van het land waarin de eis wordt ingediend.